

Gamme Premium

L'eau Premium sur mesure
Premium water on demand



Premium

IDÉALE POUR LES BUREAUX, ESPACES DÉ-
TENTE, RESTAURANTS

IDEAL FOR OFFICES, RELAXATION AREAS,
RESTAURANTS



DRINKPAD

PRODUCTION EAU FROIDE
COLD WATER PRODUCTION

40 L/H
Δ T 10°C

Modèle à poser sur socle

Modèle haut de gamme et innovant, la fontaine Drinkpad se démarque grâce à son design hors normes, son clavier sensitif, son socle aux multiples options et son système de désinfection ToBeSure®.

Le concentré de la technologie Mistral.
Model with base

High-end and innovative model, the Drinkpad water cooler stand out through its unusual design, sensitive keyboard, removable base with multiple options and integrated ToBeSure® disinfection system.

Mistral's concentrated technology.



- + Contrôle bactériologique de l'eau
- + Témoin de contrôle du système de désinfection ToBeSure®
- + Témoin d'usure du filtre à eau
- + Dosage automatique (en option)
- + Évacuation externe (en option)
- + **Système anti-fuite Watersafe® inclus**

VERSIONS DISPONIBLES

- > Eau froide, tempérée & chaude (EF-ET-EC)
- > Eau froide, tempérée & gazeuse (EF-ET-EG)
- > Eau froide, tempérée, gazeuse & chaude (EF-ET-EG-EC)

RÉFRIGÉRATION

- > Système à détente directe banc de glace
- > Circuit de réfrigération et de distribution d'eau indépendants
- > Compresseur hermétique
- > Condenseur statique
- > Gaz naturel R600A

CARROSSERIE

- > Façade en Plexiglas
- > Coque grise avec revêtement anti-rayure
- > Pieds véris réglables
- > Chauffe-eau (1L) inox, avec résistance inox 500 watts
- > Bac récupérateur (380ml)
- > Distributeurs de 200 gobelets (2x100 gobelets) **en option**
- > Vidange interne (5L) incluse
- > Taille max. bouteille de gaz : H710 x ø180 mm

SÉCURITÉ ACTIVE

- > Système de désinfection UV ToBeSure® à basse consommation énergétique, d'une capacité de 20.000 litres d'eau purifiée
- > Témoin de contrôle de niveau du bac récupérateur avec sécurité de mise hors-service en cas de trop-plein
- > Témoin de contrôle du niveau d'usure du filtre
- > Témoin de contrôle du système ToBeSure®

- + Water microbiological purification
- + Indicator for disinfection system replacement
- + Indicator for filter replacement
- + Automatic dosage (in option)
- + External draining (in option)
- + **Watersafe® antileak system included**

AVAILABLE VERSIONS

- > Cold, ambient & hot water (EF-ET-EC)
- > Cold, ambient & sparkling water (EF-ET-EG)
- > Cold, ambient, sparkling & hot water (EF-ET-EG-EC)

REFRIGERATION

- > Direct chilled with ice bank system
- > Separated refrigeration circuit and water circuit
- > Hermetic compressor
- > Static condenser
- > R134 A gas without CFC or R600A natural gas

BODY

- > Plexiglas front panel
- > Grey case with anti-scratch covering
- > Adjustable feet
- > Stainless steel water heater (1L) with 500 watts stainless steel resistor
- > Drip tray (380 ml)
- > Cups dispensers (2x100 cups) **in option**
- > Internal draining (5L) included
- > Maximum dimensions of CO₂ bottle: H640 x ø168 mm

ACTIVE SECURITY

- > ToBeSure® UV disinfection system low energy consumption, with 20.000 litres capacity of purified water
- > Drip-tray level control with indicator and security that puts the cooler out of order in case of overflow
- > Filter replacement control with indicator
- > Indicator for disinfection system replacement



Indicateurs de contrôle
Control indicators

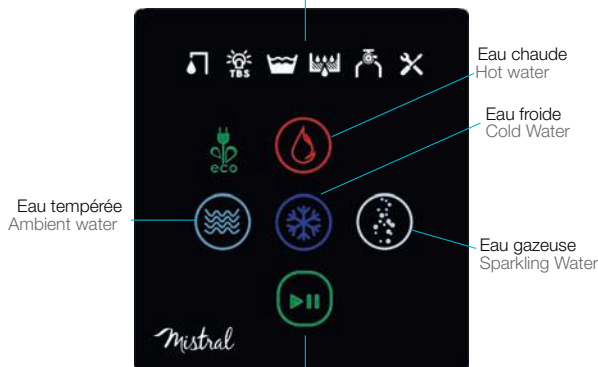

Eau tempérée
Ambient water

Eau chaude
Hot water

Eau froide
Cold Water

Eau gazeuse
Sparkling Water

Bouton de distribution
Distribution button

Drinkpad en mm

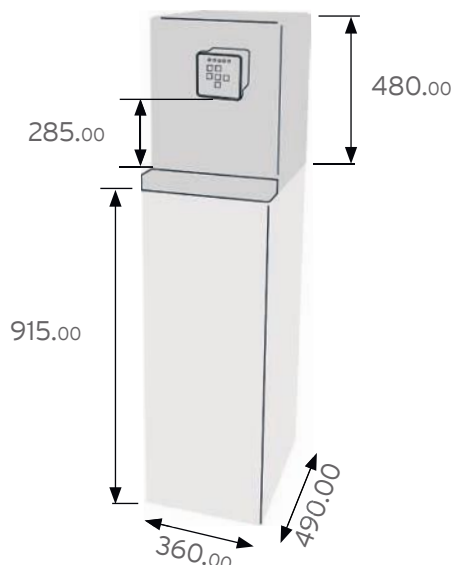

DRINKPAD	EF-ET-EC	EF-ET-EG	EF-ET-EG-EC
DÉBIT • L/h FLOW RATE • L/h		150	
PRODUCTION EAU FROIDE • L/h - Δ T 10°C COLD WATER PRODUCTION • L/h - Δ T 10°C		40	
PRODUCTION EAU CHAUDE • Verre/h HOT WATER PRODUCTION • Cup/h	-	60	60
PRODUCTION EAU GAZEUSE • L/h SPARKLING WATER PRODUCTION • L/h			40
TEMPÉRATURE ENTRÉE D'EAU • C° WATER TEMPERATURE INLET • C°		15/20	
TEMPÉRATURE SORTIE D'EAU • C° COLD WATER TEMPERATURE OUTLET • C°		6/12	
TEMPÉRATURE SORTIE D'EAU CHAUDE • C° HOT WATER TEMPERATURE OUTLET • C°			
COMPRESSEUR HERMÉTIQUE • HP HERMETIC COMPRESSOR • HP		1/10 220-240V / 50 Hz	
POIDS • Kg WEIGHT • Kg		50 (socle inclus)	